

دفترچه سؤالات

آزمون پیشرفت تحصیلی

[دوره دوم متوسطه - شاخه کار دانش]

مرحله اول سال تحصیلی ۹۷-۱۳۹۶ (۹۶/۹/۲۱)

پایه یازدهم

رشته کابینت سازی چوبی

کد دفترچه : ۰۴۱

کد داوطلبی :

نام و نام خانوادگی :

تعداد سؤال :	۷۵ سؤال	ساعت شروع :	۱۱:۰۰ صبح
مدت پاسخ‌گویی:	۷۵ دقیقه	ساعت پایان :	۱۲:۱۵ صبح

ردیف	عنوان درس	تعداد	از	تا	مدت
۱	تعلیمات دینی ۲	۵	۱	۵	۵ دقیقه
۲	عربی، زبان قرآن ۲	۵	۶	۱۰	۵ دقیقه
۳	فارسی ۲	۵	۱۱	۱۵	۵ دقیقه
۴	تاریخ معاصر	۵	۱۶	۲۰	۵ دقیقه
۵	انسان و محیط زیست	۵	۲۱	۲۵	۵ دقیقه
۶	تفکر و سواد رسانه ای	۵	۲۶	۳۰	۵ دقیقه
۷	کارگاه نوآوری و کارآفرینی	۵	۳۱	۳۵	۵ دقیقه
۸	مدیریت تولید	۵	۳۶	۴۰	۵ دقیقه
۹	زبان خارجی ۲	۵	۴۱	۴۵	۵ دقیقه
۱۰	کابینت سازی چوبی درجه ۲	۳۰	۴۶	۷۵	۳۰ دقیقه

✓ به پاسخ‌های نادرست، نمره منفی تعلق می‌گیرد. ✓ استفاده از ماشین حساب، مجاز نیست.

✓ دریافت فایل سؤالات و کلید این آزمون در سایت : Amoozesh.razavi.medu.ir

توجه :

نام درس: تعلیمات دینی ۲	تعداد سؤال: ۵	مدت پاسخگویی: ۵ دقیقه	ضریب: ۱
--------------------------------	---------------	-----------------------	---------

۱- طبق فرمایش امام کاظم (ع) ارسال انبیاء الهی صرفاً برای..... بوده و افرادی که بهتر پیام الهی را می پذیرند.

- (۱) بالاتر رفتن رتبه انسان‌ها در دنیا و آخرت - عقلشان کامل تر است
- (۲) بالاتر رفتن رتبه انسان‌ها در دنیا و آخرت - معرفت برتری دارند
- (۳) تعقل در پیام الهی - معرفت برتری دارند
- (۴) تعقل در پیام الهی - به فرمان الهی داناترند

۲- «عادلان بودن نظام هستی»، «کسب فضائل اخلاقی و تنفر از رذائل»، «بنا نمودن جامعه‌ای دینی بر اساس عدل»، «سرای آخرت و حسابرسی عادلانه»، به ترتیب در کدام حیطة تعالیم الهی قرار می گیرند؟

- (۱) ایمان - عمل - عقیده - عقیده
- (۲) عقیده - عمل - عمل - عمل
- (۳) عمل - عقیده - عمل - عقیده
- (۴) عقیده - عمل - عمل - عقیده

۳- بیت « نگار من که به مکتب نرفت و خط نوشت / به غمزه مسأله آموز صد مدرس شد » به اشاره داشته و با آیه شریفه تناسب مفهومی دارد.

- (۱) ختم رسالت - أمْ يَقُولُونَ أَفْتَرَاهُ قُلْ فَأْتُوا بِسُورَةٍ مِّثْلِهِ
- (۲) اعجاز محتوایی - أمْ يَقُولُونَ أَفْتَرَاهُ قُلْ فَأْتُوا بِسُورَةٍ مِّثْلِهِ
- (۳) امی بودن پیامبر (ص) - وَمَا كُنْتَ تَتْلُو مِنْ قَبْلِهِ مِنْ كِتَابٍ وَلَا تَخُطُّهُ بِيَمِينِكَ...
- (۴) اعجاز لفظی - وَمَا كُنْتَ تَتْلُو مِنْ قَبْلِهِ مِنْ كِتَابٍ وَلَا تَخُطُّهُ بِيَمِينِكَ...

۴- اگر پرسیده شود: « چه چیزی سبب نفوذ خارق‌العاده قرآن در افکار و قلوب مردم و تحت تاثیر قرار گرفتن ادیبان و دانشمندان برای گرویدن به اسلام، در طول تاریخ بوده است؟» پاسخ مناسب آن است.

- (۱) ساختار زیبا و آهنگ موزون و دلنشین کلمه‌ها و جمله‌ها، شیرینی بیان و رسائی تعبیرات که از جنبه‌های اعجاز محتوایی قرآن هستند.
- (۲) انسجام درونی در عین نزول تدریجی و تراوش نکردن از قلم هیچ دانشمندی که از جنبه‌های اعجاز محتوایی قرآن هستند.
- (۳) انسجام درونی در عین نزول تدریجی و تراوش نکردن از قلم هیچ دانشمندی که از جنبه‌های اعجاز لفظی قرآن هستند.
- (۴) ساختار زیبا و آهنگ موزون و دلنشین کلمه‌ها و جمله‌ها، شیرینی بیان و رسائی تعبیرات که از جنبه‌های اعجاز لفظی قرآن هستند.

۵- لازمه خودداری نمودن از اهانت و توهین به مقدّسات سایر مسلمانان است که بازتاب این عمل خواهد بود.

- (۱) شناسائی نقشه‌های تفرقه‌افکنانه - کمک به مسلمین و شکست دشمن
- (۲) ارتقاء بخشیدن اعتقادات خویش به دانش و استدلال - رهائی مسلمین از ظلم و ستم
- (۳) شناسائی نقشه‌های تفرقه‌افکنانه - رهائی مسلمین از ظلم و ستم
- (۴) ارتقاء بخشیدن اعتقادات خویش به دانش و استدلال - وحدت و همدلی میان مسلمین

نام درس: عربی، زبان قرآن ۲	تعداد سؤال: ۵	مدت پاسخگویی: ۵ دقیقه	ضریب: ۱
-----------------------------------	---------------	-----------------------	---------

۶- عَيْنِ التَّرْجَمَةِ الصَّحِيحَةُ: كَانِ الْغَوَاصُونَ يَذْهَبُونَ إِلَى أَعْمَاقِ الْمَجِيْطِ لِيَلْأُشَاهِدُونَ مِائَاتِ الْمَصَابِيحِ الْكَهْرِبَائِيَّةِ .

- (۱) غواصان در شب به اعماق اقیانوس می رفتند، صدها چراغ برقی مشاهده می کردند.
- (۲) غواصان به اعماق اقیانوس شبانه رفته بودند و صدها چراغ نورانی مشاهده کردند.
- (۳) غواصان شبانه به اعماق اقیانوس رفتند و صدها چراغ نورانی دیدند.
- (۴) غواصانی که شبانه به اعماق اقیانوس رفتند، صدها چراغ نورانی دیدند.

۷- عَيْنِ التَّرْجَمَةِ الصَّحِيحَةُ: ﴿ لَمَّا رَأَى الْمُؤْمِنُونَ الْأَحْزَابَ قَالُوا هَذَا مَا وَعَدَنَا اللَّهُ ﴾ .

- (۱) هنگامی که انسان مؤمن گروه را دید، گفت: این همان چیزی است که خداوند به ما وعده می داد.
- (۲) وقتی که مؤمنان گروه را دیدند، گفتند: این نیست جز وعده ی خداوند.
- (۳) هنگامی که مؤمنان گروه را دیدند، گفتند: این آن چیزی است که خداوند به ما وعده داده است .
- (۴) هنگامی که مؤمنان گروه را دیدند، گفتند: این وعده ی ما به خداوند است .

۸- عَيْنِ الْخَطِّ عَنِ الْمُرَادِ أَوْ الْمُتَضَادِّ:

- (۱) قُرْبٌ ≠ بَعْدٌ
- (۲) أَغْلَقَ ≠ فَتَحَ
- (۳) نَفَايَةٌ ≠ زُبَالَةٌ
- (۴) حُجْرَةٌ = عُرْفَةٌ

۹- المحل الاعرابی: عَيْنِ الْجَوَابِ الَّذِي لَا يُوجَدُ فِي الْعِبَارَةِ: « أَحَبُّ عِبَادِ اللَّهِ إِلَى اللَّهِ أَنْفَعُهُمْ لِعِبَادِهِ »

- (۱) مبتدأ
- (۲) خبر
- (۳) فاعل
- (۴) مضاف اليه

۱۰- عین مصدرأ علی وزن «استفعال»

(۱) استماع (۲) استخدام (۳) استراق (۴) انتصار

نام درس:	فارسی ۲	تعداد سؤال:	۵	مدت پاسخگویی:	۵ دقیقه	ضریب:	۱
----------	---------	-------------	---	---------------	---------	-------	---

۱۱- معنای صحیح واژه های « صنع ، تیمار ، دغل ، زنخدان » به ترتیب در کدام گزینه دیده می شود؟

(۱) ساختن ، غمگین ، مکر ، چانه
 (۲) آفرینش ، غمخواری ، مکار ، چانه
 (۳) نیکویی، تعهد ، ناراستی ، گردن
 (۴) احسان ، محافظت ، دروغ ، چانه

۱۲- در کدام گزینه املاي همه واژگان درست است؟

(۱) گناه و زلت ، نفخ سور ، قرابت و خویشان
 (۲) میل و رغبت ، جذر و مد ، وقار و طمأ نینه
 (۳) چیره و مقلوب ، خبث طینت ، عادت مألوف
 (۴) لهُو و لعب ، اسوه و الگو، شفای صرعیان

۱۳- کدام بیت با مفهوم نهایی بیت مقابل قرابت دارد؟ « رزق هرچند بی گمان برسد شرط عقل است جستن از درها »

(۱) ای که جویی ز آسمان روزی ، غرور بگذار
 (۲) به قدر جست و جو روزی به دست آید ز پا منشین
 (۳) به نادانان چنان روزی رساند
 (۴) قادر که مقدر است و فریادرس است

۱۴- آرایه های « متناقض نما ، کنایه ، تشبیه ، ایهام » به ترتیب در کدام گزینه ها قرار دارند؟

(۱) از در درآمدی و من از خود به در شدم
 (۲) کدام دانه فرو رفت در زمین که نرُست
 (۳) گفتم غم تو دارم ، گفتا غمت سر آید
 (۴) از دشمنان برند شکایت به دوستان
 (۱) ۴ ، ۲ ، ۱ ، ۳
 (۲) ۲ ، ۴ ، ۳ ، ۱
 (۳) ۳ ، ۲ ، ۱ ، ۴
 (۴) ۱ ، ۲ ، ۴ ، ۳

۱۵- اگر موضوع نوشته « گلاب گیران » باشد، کدام گزینه از گروه واژگان به جزئیات نوشته مربوط می شود؟

(۱) بهار ، اردیبهشت ، دوربین های فیلم برداری ، دود اسپند
 (۲) گل محمدی ، دیگ ، گردشگران ، دوربین های فیلم برداری و عکاسی
 (۳) باغ گل ، طلوع آفتاب ، آواز بلبلان ، صلوات
 (۴) قمصر و نیاسر کاشان ، جوی آب ، عطر گل و بوی گلاب ، بطری های کوچک و بزرگ

نام درس:	تاریخ معاصر	تعداد سؤال:	۵	مدت پاسخگویی:	۵ دقیقه	ضریب:	۱
----------	-------------	-------------	---	---------------	---------	-------	---

۱۶- به موجب این عهدنامه، حق قضاوت کنسولی (کاپیتولاسیون)، بر ایران تحمیل گردید.

(۱) ترکمانچای (۲) گلستان (۳) ارزنه الروم (۴) مفصل

۱۷- کدام مورد از اقدامات امیرکبیر در دوران صدارت وی به شمار می رود؟

(۱) شرکت در مذاکرات ارزنه الروم دوم
 (۲) دفع فتنه شعاع السلطنه در خراسان
 (۳) استخدام معلمان خارجی، به ویژه از کشورهای انگلیس و روسیه
 (۴) ترجمه کتاب، نشر روزنامه

۱۸- چه کسی فتوای تحریم توتون و تنباکو را صادر کرد؟

(۱) حاج ملاعلی کنی (۲) شیخ فضل ا. نوری (۳) میرزای شیرازی (۴) میرزا صالح شیرازی

۱۹- یکی از خواسته های مهاجرین در مهاجرت کبری چه بود؟

(۱) برکناری علاء الدوله از صدارت
 (۲) تشکیل دارالشورا
 (۳) عمل به قانون اسلامی
 (۴) بازگشت مهاجران از ری به تهران

۲۰- اولین بی اعتنایی محمدعلی شاه نسبت به نظام مشروطه ایران، چه بود؟

(۱) دعوت نکردن از نمایندگان مجلس در مراسم تاج گذاری
 (۲) به توپ بستن مجلس
 (۳) انتخاب امین السلطان به صدارت
 (۴) خودداری از امضای متمم قانون اساسی

نام درس: انسان و محیط زیست	تعداد سؤال: ۵	مدت پاسخگویی: ۵ دقیقه	ضریب: ۱
-----------------------------------	----------------------	------------------------------	----------------

۲۱- درارتباط با بهینه سازی مصرف آب در بخش کشاورزی کدام گزینه صحیح نیست؟

- (۱) استفاده از آبیاری تحت فشار برای تمامی نقاط کشور
 (۲) رعایت الگوی کشت مناسب با آب و هوا
 (۳) استفاده از فناوریهای افزایش بهره وری آب در کشاورزی
 (۴) انتخاب شیوه های مختلف آبیاری بر اساس شرایط آب و هوایی

۲۲- فرو نشست زمین از نتایج کدام گزینه است؟

- (۱) احداث سدها در مکان های نامناسب
 (۲) برداشت بیش از حد از منابع آبهای زیر زمینی
 (۳) برداشت بیش از حد از منابع آبهای سطحی و زیر زمینی
 (۴) آلودگی منابع آب های سطحی و زیر زمینی

۲۳- کدام یک از آلوده کننده های خاک، باعث بالا رفتن فشار خون و و نارسایی کلیه ها در انسان می شود؟

- (۱) کادمیوم (۲) نیکل (۳) سرب (۴) پتاسیم

۲۴- کدام گزینه در مورد کود صحیح نیست؟

- (۱) کود های شیمیایی موجب کاهش حاصل خیزی خاک می شوند
 (۲) ورمی کمپوست از تجزیه پسماند مواد غذایی و فضولات دامی بوجود می آید
 (۳) در کشاورزی ارگانیک از کود های زیستی استفاده می شود
 (۴) کمپوست از تجزیه پسماند مواد غذایی و باقی مانده گیاهی بوجود می آید

۲۵- از نظر محیط زیست کدام گزینه آلودگی هوا تلقی می شود؟

- (۱) عواملی که موجب کاهش میزان دید، تحریک چشم، اختلال در سیستم تنفسی می شود.
 (۲) عواملی که به گیاهان، حیوانات و محصولات کشاورزی زیان وارد می کنند.
 (۳) کاهش میزان دید، اختلال در سیستم تنفسی و گرد و غباری که در هوا پراکنده می شود.
 (۴) وجود هر گونه ترکیب اضافی در هوا که سلامت و بهداشت جانداران را به خطر اندازد.

نام درس: تفکر و سواد رسانه ای	تعداد سؤال: ۵	مدت پاسخگویی: ۵ دقیقه	ضریب: ۱
--------------------------------------	----------------------	------------------------------	----------------

۲۶- در عبارت «خانه ما از درون، ابر است و از بیرون آفتاب» کلمات، جملات و نشانه ها، مربوط به کدام لایه پیام می باشد؟

- (۱) فرامتن (۲) زیرمتن (۳) متن (۴) هر سه مورد

۲۷- در این تصویر تبلیغات کوکا کولا، اگر مخاطب تصویر را از راست بخواند و برداشت کند با خوردن این نوشابه دچار ضعف خواهد شد، کدام گزینه اتفاق افتاده است؟



- (۱) فرامتن
 (۲) زیرمتن
 (۳) متن
 (۴) هیچکدام

۲۸- در فیلم برنامه نود با حضور جناب خوان، چه ساختار و قالبی وجود دارد؟

- (۱) گفت و گو محور (۲) کمدی و طنز (۳) ورزشی (۴) هر سه مورد

۲۹- در تبلیغ باغ وحش در تصویر زیر از کدام فن اقناع استفاده شده است؟



- (۱) فن تداعی معانی
 (۲) فن نمادها
 (۳) فن مقایسه
 (۴) فن طنز

۳۰- در تصویر بهرام رادان برای تبلیغ نوین چرم، از کدام فن اقناع استفاده شده است؟



- (۱) فن افراد زیبا
 (۲) فن ادعای آشکار
 (۳) فن تطمیع

نام درس:	کارگاه نوآوری و کار آفرینی	تعداد سؤال:	۵	مدت پاسخگویی:	۵ دقیقه	ضریب:	۱
----------	----------------------------	-------------	---	---------------	---------	-------	---

۳۱- ابداع مبیل هایی که قابلیت تخت شدن را دارند نتیجه کاربرد کدام اصل تریز است؟

- ۱) تعویض سیستم مکانیکی
- ۲) تقسیم (جداسازی)
- ۳) پویایی
- ۴) اقدام تناوبی

۳۲- مخترع جاروی دسته بلند قبل از ثبت اختراع، محصول خود را تولید و روانه بازار کرده است. عمل او چه تحلیلی می تواند داشته باشد؟

- ۱) به علت تکنولوژی ساده، محصول به سرعت قابل کپی کردن است.
- ۲) امکان زیادی دارد که محصول بهتری سریعاً جایگزین شود.
- ۳) مشتریان به این محصول نیاز مبرم دارند.
- ۴) موارد الف و ب

۳۳- فردی نمونه ساخته شده یک اختراع به ثبت رسیده اش را می خواهد تجاری کند. اولین اقدامی که باید انجام دهد چیست؟

- ۱) تامین منابع فنی
- ۲) ارزیابی بازار محصول
- ۳) تامین منابع مالی
- ۴) کسب مجوزهای لازم

۳۴- اگر برای کسب و کار خود به یک مدیر اجرایی نیاز داشته باشید فردی را انتخاب می کنید که از نظر شخصیتی.....

- ۱) انعطاف پذیر، محافظه کار و خیال پرداز باشد.
- ۲) منظم و جزء نگر و دارای روابط بین فردی قوی باشد.
- ۳) ریسک طلب، منتقد و خیال پرداز باشد.
- ۴) ریسک طلب، منتقد و کل نگر باشد.

۳۵- نصب پرده، عملی وقت گیر، خسته کننده و گاهی خطرناک است. برای رفع این مسایل اگر از کلاه سبز استفاده کنید کدام مورد را پیشنهاد می کنید؟

- ۱) آمار حوادث ناشی از نصب پرده بررسی گردد.
- ۲) به هیچ پنجره ای پرده نزنیم.
- ۳) چوب پرده ها متحرک ساخته شوند یعنی هنگام نصب قابلیت پایین آمدن داشته باشند.
- ۴) میزان مصرف چوب پرده در سطح کشور محاسبه گردد.

نام درس:	مدیریت تولید	تعداد سؤال:	۵	مدت پاسخگویی:	۵ دقیقه	ضریب:	۱
----------	--------------	-------------	---	---------------	---------	-------	---

۳۶- در کدام سیستم تولید، در هر زمانی براساس شرایط مختلف نظیر سفارش مشتری، شرایط بازار، سیاست های تولید و ... یک سری محصولات متفاوتی با هم تولید می شوند؟

- ۱) سیستم تولید سفارشی
- ۲) سیستم تولید پیوسته
- ۳) سیستم تولید پروژه ای
- ۴) سیستم تولید انبوه

۳۷- کدام یک از موارد زیرمهم ترین اقدامات و فعالیت های مدیران برای ایجاد انگیزه در کارکنان نمی باشد؟

- ۱) تلاش به منظورافزایش اثربخشی کارکنان برای سازمان
- ۲) همراهی و هم فکری با کارکنان
- ۳) ایجاد محیط بانشاط و دوست داشتنی برای کارکنان
- ۴) سخت گیری و کنترل زیاد برای حسن انجام کار

۳۸- کدام گزینه از مهمترین وظایف مدیران مالی نمی باشد؟

- ۱) تأمین منابع مالی مورد نیاز شرکت با ارزانترین روش
- ۲) به کارگیری بهینه منابع مالی در جهت حداکثر نمودن بهره وری
- ۳) محاسبه دقیق سرمایه در گردش و پول نقد مورد نیاز برای تمام ماه ها و هفته های سال
- ۴) برنامه ریزی فنی برای بهسازی فرایند تولید

۳۹- در روش ماتریس فوری - مهم فعالیتهای کدام بخش در صورت انجام نشدن، پیامدهای بدی به همراه خواهند داشت؟

- ۱) غیر مهم - غیر فوری
- ۲) مهم - فوری
- ۳) غیرمهم - فوری
- ۴) مهم - غیرفوری

۴۰- کدام گزینه از آفت های مهم کار و تولید می باشد؟

- ۱) جلوگیری از قاچاق کالا
- ۲) برنامه ریزی منابع
- ۳) مصرف گرایی
- ۴) واردات کالا

نام درس:	زبان خارجی ۲	تعداد سؤال:	۵	مدت پاسخگویی:	۵ دقیقه	ضریب:	۱
----------	--------------	-------------	---	---------------	---------	-------	---

- 41- Choose the best option :
Yesterday at 5, my family and I a nice film on TV .
1) was watching 2) watched 3) were watching 4) watching
- 42- Ali and his aunt cleaned the garden last weekend.
1) himself 2) yourselves 3) herself 4) themselves
- 43- Scientists do in laboratories to find answers to problems.
1) collections 2) experiments 3) questions 4) sentences
- 44- Edison had more than 1000 and was very successful at the end of his life.
1) light bulbs 2) conversations 3) inventions 4) translations
- 45- Our English teacher told us, " You can your speaking skill by practice."
1) develop 2) solve 3) quit 4) learn

نام درس:	کابینت سازی چوبی درجه ۲	تعداد سؤال:	۳۰	مدت پاسخگویی:	۳۰ دقیقه	ضریب:	۱
----------	-------------------------	-------------	----	---------------	----------	-------	---

۴۶- کدام یک از گونه های چوبی جزء خانواده درختان همیشه سبز است؟

- (۱) توسکا (۲) کاج (۳) صنوبر (۴) چنار

۴۷- در کدام روش تهیه روکش چوبی، چوب ثابت و تیغه دستگاه برش متحرک است؟

- (۱) لوله بری (۲) اسلایسر عمودی (۳) اسلایسر افقی (۴) روکش گیری اره ای

۴۸- تیغه اره گرد مطابق شکل برای برش مناسب است.



- (۱) برش صفحات مصنوعی
(۲) چوب های نرم و مرطوب
(۳) چوب های سخت و چندلایی
(۴) برش طولی چوب

۴۹- بهترین روش برای فرم دادن سطوح قوس دار با دستگاه اورفرز چیست؟

- (۱) استفاده از بلبرینگ هدایت (۲) استفاده از گونیای هدایت
(۳) بستن محکم قطعه کار به میز (۴) وارونه کردن اورفرز و حرکت قطعه روی آن

۵۰- چه موقع باید زغال کلکتور ماشین اور فرز را تعویض کرد؟

- (۱) حین کار تیغه لنگ بزند (۲) از قسمت پشت الکتروموتور نور بنفش دیده شود
(۳) موقع بازدید، زغال نیمه شده باشد (۴) از محفظه پشت الکتروموتور دود خارج شود

۵۱- با کدام دستگاه می توان اتصال مطابق شکل را ایجاد کرد؟



- (۱) دم چلچله
(۲) لولای گازور
(۳) بیسکویت زن
(۴) فارسی بر

۵۲- در کدام روش تولید تخته فیبر شبکه توری مانند در پشت آن محصول قابل مشاهده است؟

- (۱) تخته فیر دو رو صاف (۲) تخته فیبر یک رو صاف
(۳) تخته فیبر دانسیته متوسط (۴) تخته فیبر دانسیته بالا

۵۳- تصویر داده شده مربوط به چه عملیاتی در دستگاه فارسی بر است؟



- (۱) تنظیم زاویه تیغه
(۲) ضامن کلید روشن/خاموش
(۳) تنظیم سرعت برش

۴) بازدید زغال کلکتور

۵۴- کمترین دور دستگاه اره عمودبر (چکشی) چه مقدار است؟

- ۱) ۵۰۰ دور بر دقیقه ۲) ۱۰۰۰ دور بر دقیقه ۳) ۱۵۰۰ دور بر دقیقه ۴) ۲۵۰ دور بر دقیقه

۵۵- تیغه با ارتعاش متوسط یا وضعیت II دستگاه اره عمودبر (چکشی) برای برش چه موادی مناسب تر است؟

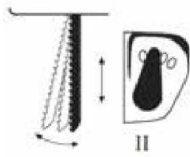

- ۱) مواد سخت غیر چوبی
۲) چوب و پلاستیک
۳) نرم غیر چوبی
۴) ورقه های نازک حلبی

۵۶- کدام جمله صحیح نیست.

- ۱) فرزکاری سرچوب از دو طرف انجام می شود.
۲) بیرون زدگی کولت بستگی به مقدار فرزکاری دارد.
۳) جهت حرکت ماشین فرز باید در جهت حرکت تیغه روی چوب باشد.
۴) برای به کار بردن تیغه هایی که غلتک هدایت ندارند باید از گونیا استفاده کرد.

۵۷- هدف از چوب زائد در تصویر داده شده هنگام کار با دریل چیست؟

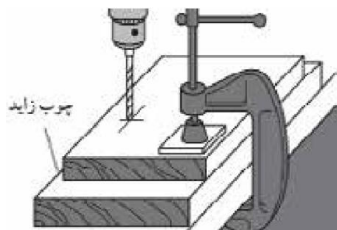

- ۱) جلوگیری از اثر فک گیره
۲) جلوگیری از لاشه شدن چوب
۳) گونیا سوراخ شدن قطعه کار
۴) تنظیم عمق سوراخکاری

۵۸- ساده ترین و سریعترین روش برای بزرگ کردن شکل در الگوسازی کدام است؟

- ۱) استفاده از پانتوگراف
۲) روش چهارخانه کردن (شطرنجی)
۳) استفاده از ویدئو پروژکتور
۴) استفاده از پروژکتور اوپک

۵۹- کدام سوهان برای تیز کردن دندانه های اره های دستی استفاده می شود؟

- ۱) نیم گرد ۲) دم کاردی ۳) چهارگوش ۴) دم موشی

۶۰- کدام گزینه در مورد عمق سوراخ کاری، برای محکم تر شدن اتصال با پیچ صحیح است؟



- ۱) برابر با طول پیچ باشد.
۲) حدود ۲ میلی متر کمتر از طول پیچ باشد.
۳) حدود ۲ میلی متر بیشتر از طول پیچ باشد.
۴) به اندازه جان پیچ بستگی دارد.

۶۱- چپ و راست دندانه های اره نواری به صورت: یک دندانه به راست، یک دندانه به چپ و یک دندانه مستقیم است. خارج کردن خاک اره از داخل

چوب، وظیفه کدام دندانه است؟

- ۱) دندانه راست ۲) دندانه چپ ۳) دندانه مستقیم ۴) هر سه مورد

۶۲- نام سیستم ترسیم پرسپکتیو با محورهای مطابق شکل چیست؟

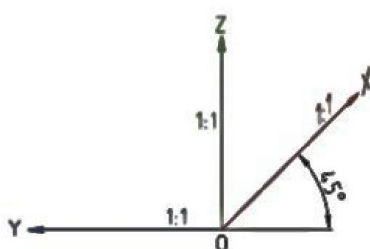

- ۱) کاوالیر
۲) کابینت
۳) ایزومتریک
۴) دیمتریک

۶۳- شکل داده شده مربوط به چه عملی است؟

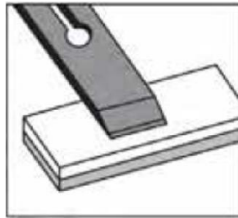

- (۱) تیز کردن تیغه
- (۲) پلیسه گیری
- (۳) سنگ نفت زدن
- (۴) پاک کردن تیغه

۶۴- کدام گزینه از ویژگی های انتخاب چوب مناسب برای ساخت درب های پرسی نیست؟

- (۱) بدون گره باشد
- (۲) راست تار باشد
- (۳) فراوان و خوش کار باشد
- (۴) چوب مرطوب باشد

۶۵- برای بادخور در، باید از طول و عرض کلاف سانتی متر کم کرد تا در موقع نصب در چارچوب فلزی مشکلی ایجاد نشود.

- (۱) نیم
- (۲) یک
- (۳) یک و نیم
- (۴) دو

۶۶- چسبی که در پرس کاری صفحات در به کار برده می شود، کدام است؟

- (۱) چسب نجاری
- (۲) چسب فنل فرمالدئید
- (۳) چسب اوره فرم آلدئید
- (۴) پاتکس

۶۷- در ساخت میز نهارخوری مطابق شکل، برای اتصال قیدهای طولی و عرضی به پایه ها کدام گزینه مناسب تر است؟



- (۱) پیچ سرخزینه
- (۲) پیچ سرعتی
- (۳) پیچ فیکس
- (۴) میخ خشابی

۶۸- برای سوراخ کردن جای قفل از مته استفاده می شود؟

- (۱) برگی
- (۲) مارپیچ
- (۳) لوئیز
- (۴) ایروین

۶۹- شکل رو به رو کدام روش اندازه گذاری را نشان می دهد؟



- (۱) پله ای
- (۲) هم سطح
- (۳) ستونی
- (۴) زنجیره ای

۷۰- خط چین در ترسیم فنی اجسام چه کاربردی دارد؟

- (۱) خطوط و دوره ظاهری اجسام
- (۲) خطوط نامرئی اجسام
- (۳) مسیر برش اجسام
- (۴) خط تقارن

۷۱- نمای رو به روی شکل داده شده کدام است؟

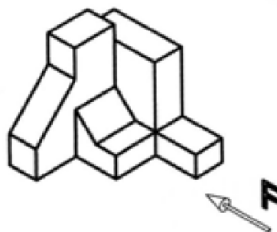

- (۱)
- (۲)
- (۳)

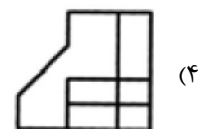

۷۲- سه نمای داده شده مربوط به کدام نوع پرسپکتیو است؟

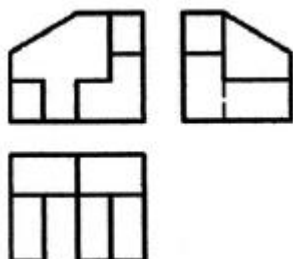
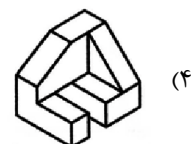
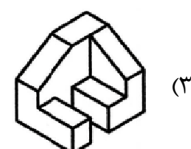
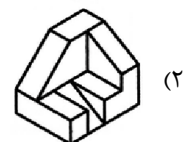
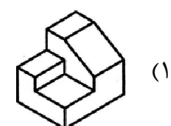

۷۳- ضخامت خطوط رابط، خط اندازه و خطوط سهمی ضخامت خطوط اصلی است.

- (۱) یک دوم (۲) یک سوم (۳) یک چهارم (۴) سه چهارم

۷۴- ترسیم فنی شکل داده شده مربوط به کدام نوع اتصال است؟

- (۱) نبشی گونیایی
(۲) یراق جازدنی پیچ دار
(۳) پیچ و مهره استوانه ای

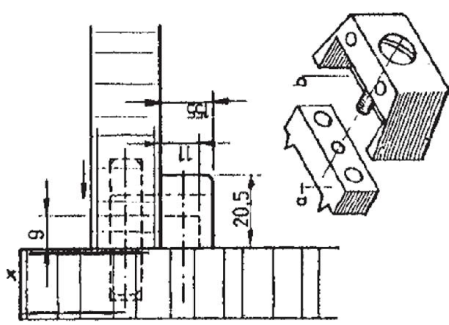

(۴) اتصال الیت

۷۵- در شکل مقابل اتصال از چه نوع است؟

- (۱) اتصال با میخ
(۲) اتصال با پیچ
(۳) اتصال دوبل
(۴) اتصال قلیف

